

Hyvä asiakkaamme,

Kiitos, että olette hankkineet kotimaisen Miravent-aksiaalipuhaltimen. Tästä ohjeistosta löydätte oikeaoppiset asennusohjeet uuden puhaltimenne käyttöönottoa varten.



YLEISTÄ

1. Puhallin tulee tarkastaa vastaanottaessa kuljetuksen aikana mahdollisesti syntyneiden vaurioiden toteamiseksi heti pakkauksen purkamisen yhteydessä. Pakkaus on tarkoitettu kuljetussuojaksi, ei säilytystä varten. Kaikki kuljetusvauriot tulee ilmoittaa Miraco Oy:lle ja tehdä rahtikirjaan tarpeelliset merkinnät.
2. Puhallinta tulee käsitellä siirtojen ja nostojen yhteydessä erityisen varovasti. Kovat iskut ja tärähdykset saattavat aiheuttaa moottorin laakerivikoja ja myös siipipyörä voi vahingoittua.
3. Puhallin tulee varastoida kuivassa ja värinättömässä paikassa ennen asennusta. Jos säilytysaika on pitkä, tulee huolehtia, että moottorin laakereiden voiteluaine pysyy kunnossa.

ASENNUS

Puhaltimen asennuksessa on huomioitava seuraavaa:

1. Varmista ilman esteetön virtaus puhaltimelle sekä imu- että painepuolella.
2. Puhaltimen lämpötila ei saa nousta yli arvokilvessä mainitun ylimmän lämpötilan (standardimoottoreilla +40°C).
3. Jos puhallin asennetaan kanavaan ilman joustoliittimiä, on tarkistettava, ettei puhaltimeen kohdistu vääntö- tai puristusjännitteitä (joustoliittimet suositeltava asennustapa).
4. Ennen puhaltimen varsinaista kytkemistä ja koekäyttöä on puhallin sekä kanavisto tarkistettava ja puhdistettava työaikaisista roskista ja pölyistä.
5. On huolehdittava, että puhallin on asennettu riittävän tukevasti alustaansa ja suojaverkot on asennettu paikoilleen, jos asennustapa sitä vaatii.
6. Valtuutettu sähköasentaja tekee sähköiset kytkennät ja huolehtii, että turvakytkimet on asennettu siten kuin niistä on erikseen säädetty.
7. Tarkistetaan siipipyörän pyörimissuunta siten kuin arvokilvessä tai erillisessä pyörimissuuntakilvessä osoitetaan.
8. Asennusliike vastaa puhaltimen asennuksen turvallisuudesta. Puhallinta koskee valmistajan antama vakuutus koneenosaksi tarkoitettusta laitteesta (direktiivi 98/37/EEC, liite II B).

SÄHKÖKYTKENTÄ

Tarkista ennen johdinkytkentää moottorin jännitetiedot moottorin tai puhaltimen arvokilvestä ja vertaa niitä syöttöjännitteeseen.

Puhallin on koekäytetty tehtaalla 400 V kolmivaihejännitteellä ja oikosulkuliuskat on jätetty kolmioon tai tähteen moottorista riippuen.

Kaikissa puhaltimissa ei ole liuskat paikallaan, jolloin ne kiinnitetään kytkennän yhteydessä. Jos käytetään tähti/kolmio käynnistintä, noudatetaan kytkimen valmistajan ohjetta. Normaalisti moottori suojataan lämpösuojakytkimellä ja varustetaan turvakytkimellä.

Kun moottorin IEC-koko on 132 tai suurempi napaluvun ollessa kaksi (2880 r/min) suosittelemme käytettäväksi pehmokäynnistintä tai taajuusmuuttajaa mikäli puhallinta joudutaan käynnistämään usein esim. oviverhokäytössä.

KYTKENTÄKAAVIO 3-VAIHEISILLE OIKOSULKUMOOTTORILLE

Yksinopeus 220 - 240 V Δ / 380 - 420 V Y tai 380 - 420 V Δ / 660 - 690 V Y

Suora käynnistys pääjännitteellä

220 - 240V 380 - 420V

380 - 420V 660 - 690V

Kytkenä liitännäkotelossa

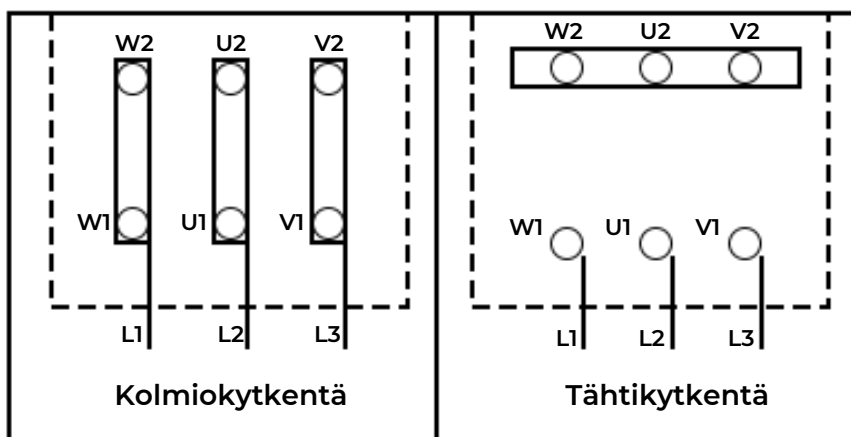

KYTKENTÄKAAVIO 3-VAIHEISILLE OIKOSULKUMOOTTORILLE

Jännitteille 380 - 420 V Y/Y

Pienempi nopeus

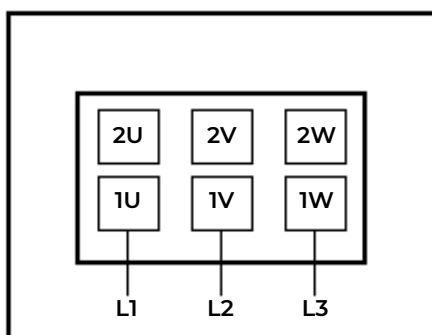

Suurempi nopeus

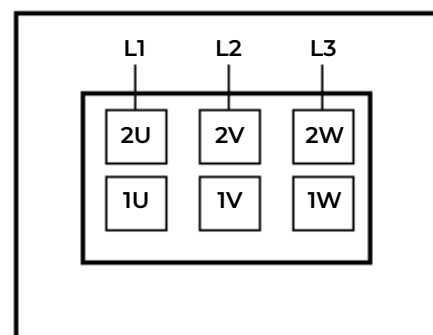

KÄYNNISTYS

Ennen puhaltimen käyttöönottoa tulee tarkistaa seuraavat seikat:

1. Sähköverkon jännite vastaa arvokilvessä mainittuja arvoja
2. Sähkösyöttö ja ohjauslaitteet ovat sopivat moottorille
3. Lämpösuojat on säädetty moottorin virta-arvoille
4. Moottorin sähkökytkentä on suoritettu oikein ohjeen mukaisesti
5. Turvallisuusnäkökohdat on otettu huomioon
6. CE-merkki on kiinnitetty puhaltimeen tai laitteistoon.

TURVALLISUUS

Jos puhallin asennetaan sellaiseen paikkaan, jossa siitä voi aiheutua vaaraa henkilöille tai ympäristölle, on siipipyörä suojattava kosketussuojalla (NEN-EN 294).

Suojaverkko estää myös vieraiden esineiden joutumisen puhaltimeen.

HUOLTOTOIMENPITEET

Tarkista ennen huoltotoimenpiteitä, että puhallin ei voi käynnistyä vahingossa!

PUHDISTUS JA TARKISTUS

Puhaltimen osat ovat jatkuvan luonnollisen kulumisen kohteena ilmassa olevien epäpuhtauksien hioessa osia. Pöly ja korroosiota aiheuttavat kaasut, joita ilma normaalisti sisältää aiheuttavat ajan mittaan likaantumista ja muutoksia siipipyörässä ja moottorissa. Tästä syystä on suoritettava määräajoin tarkistus ja puhdistus puhaltimien vaipassa olevasta huolto- ja tarkistusluukusta. Kuivaharjaus useimmiten riittää siipipyörälle ja moottorille.

Tarkistusvälien pituus riippuu puhaltimen kuljettaman ilman laadusta. Jos tarkastuksen yhteydessä ilmenee kulumia tai se on alkanut väristä, suosittelemme puhaltimen lähettämistä tehtaallemme huoltoon tai omatoimisen huollon suorittamista.